

Запросите персональное коммерческое предложение - наши менеджеры ответят в течение 1 часа

Тел: +7 499 681-75-28 | Email: sale@came-russia.ru | <https://came-russia.ru>

**Полные характеристики, описание и фото на
Блокиратор дорожный RRB 900 SHALLOW CAME RRB-45P90-2p-
SHLW
(RRB-45P90-2p-SHLW)**



УЗНАТЬ ЦЕНУ ИЛИ КУПИТЬ

Отправьте запрос на коммерческое предложение и получите индивидуальные цены и сроки поставки

Тел: +7 499 681-75-28 | Email: sale@came-russia.ru | <https://came-russia.ru>

Запросите персональное коммерческое предложение - наши менеджеры ответят в течение 1 часа

Тел: +7 499 681-75-28 | Email: sale@came-russia.ru | <https://came-russia.ru>

Оглавление

Описание RRB-45P90-2p-SHLW

Характеристики товара

Фото RRB-45P90-2p-SHLW

Отправьте запрос на коммерческое предложение и получите индивидуальные цены и сроки поставки

Тел: +7 499 681-75-28 | Email: sale@came-russia.ru | <https://came-russia.ru>

Запросите персональное коммерческое предложение - наши менеджеры ответят в течение 1 часа

Тел: +7 499 681-75-28 | Email: sale@came-russia.ru | <https://came-russia.ru>

Описание Блокиратор дорожный RRB 900 SHALLOW CAME RRB-45P90-2p-SHLW

Дорожный гидравлический блокиратор CAME серии RRB SHLW Reinforced предназначен для организации контролируемого проезда и защиты периметра на объектах, где важны надежное механическое срабатывание и соответствие нормативным требованиям по безопасности. Модель RRB 900 SHALLOW рассчитана на поверхностный монтаж и поставляется в составе с необходимыми элементами управления и гидравлической частью, что упрощает ввод системы в эксплуатацию.

Конструктивно блокиратор выполнен с заграждающей частью высотой 900 мм и общими габаритами, позволяющими размещать устройство на площадках различной конфигурации. Управление осуществляется через шкаф управления, а рабочие движения реализуются гидравлическим приводом. В конструкции предусмотрен зуммер, а на фронтальной части установлена телескопическая панель, что помогает обслуживанию и эксплуатации оборудования.

Функциональные возможности RRB-45P90-2p-SHLW

Блокиратор обеспечивает автоматизированный цикл подъема и опускания заграждающей части. Время опускания составляет 3–5 с, а время подъема — 3–5 с (с уточнением для установки гидроаккумулятора HPU-NA-2P). Для эксплуатации предусмотрен режим интенсивного использования, а также штатные решения по работе в условиях окружающей среды.

- Гидравлический привод с управлением через шкаф управления и кнопочную станцию (HPU-EBTN).
- Зуммер и телескопическая фронтальная панель для удобства индикации и работы.
- Штатный ручной аварийный насос и возможность ручного подъема.
- Интенсивный режим эксплуатации (указанная интенсивность использования).
- Работа при заданном температурном диапазоне с учетом опциональных решений для обогрева.

Отправьте запрос на коммерческое предложение и получите индивидуальные цены и сроки поставки

Тел: +7 499 681-75-28 | Email: sale@came-russia.ru | <https://came-russia.ru>

Запросите персональное коммерческое предложение - наши менеджеры ответят в течение 1 часа

Тел: +7 499 681-75-28 | Email: sale@came-russia.ru | <https://came-russia.ru>

Технические особенности

Модель относится к серии RRB и характеризуется набором параметров, важных для проектирования и подбора оборудования под конкретный объект. Устройство рассчитано на рабочее давление в диапазоне 70–150 бар и обеспечивает уровень сопротивления наезду автомобиля и сопротивления проникновению, заявленные в паспортных характеристиках.

- Высота ограждающей части: 900 мм; габаритная высота: 390 мм.
- Глубина: 2000 мм; ширина ограждающей части: 4500 мм; общая ширина: 4955 мм.
- Толщина металла: 6+5 мм; тип монтажа: встроены.
- Время опускания: 3–5 с; время подъема: 3–5 с (с уточнением для установки HPU-NA-2P).
- Циклов/час: 350.
- Рабочая температура: -5 °C / +55 °C (с указанием расширения при установке HPU-HTRO и HPU-HTRC).
- Интенсивность использования: ИНТЕНСИВНОЕ.
- Класс защиты блока управления: IP55 (IP67 при установке HPU-IP67); класс защиты исполнительного устройства: 68.
- Напряжение электропитания: 380 В, 50 Гц.
- Потребляемая мощность: 4000 Вт; максимальная мощность: 5500 Вт (при установке HPU-NA-2P).
- Нагрузка на ось: 50 т; рычаг для ручного подъема: по умолчанию.
- Рабочее давление: 70–150 бар.
- Сопротивление наезду автомобиля: 7500 кг / 65 км/ч.
- Сопротивление проникновению: 1110 кДж.
- Сертификат безопасности: К-12 (M40).
- Отделка ограждающей части: порошковая окраска (RAL9005 и RAL1003).
- Длина кабеля и рукава высокого давления в комплекте: 10 м.
- Класс уровня безопасности: 2; уровень безопасности по установленной шкале.

В описании также отражены требования по соответствию стандартам безопасности для барьерных систем: IWA 14-1 (с указанием классов и скоростей), PAS68 (с указанием классов и скоростей) и ASTM F2656 M, C7 (K-8) / 6800, 7200 / 64 mph.

Отправьте запрос на коммерческое предложение и получите индивидуальные цены и сроки поставки

Тел: +7 499 681-75-28 | Email: sale@came-russia.ru | <https://came-russia.ru>

Запросите персональное коммерческое предложение - наши менеджеры ответят в течение 1 часа

Тел: +7 499 681-75-28 | Email: sale@came-russia.ru | <https://came-russia.ru>

Применение

Блокиратор предназначен для защиты и ограничения проезда на объектах, где требуется установка барьерного оборудования, соответствующего классам безопасности и обеспечивающего контролируемое открытие и закрытие. Устройство рассчитано на эксплуатацию в климатических условиях, указанных для модели, и поддерживает работу в связке с элементами управления CAME Connect (в части управления).

- Ограничение и контроль доступа на территориях с автомобильным движением.
- Использование как барьерного элемента для защиты периметра.
- Эксплуатация при интенсивной нагрузке в рабочих сценариях, требующих частых циклов.
- Подключение к системе управления с поддержкой управления CAME Connect (функция управления).

Отправьте запрос на коммерческое предложение и получите индивидуальные цены и сроки поставки

Тел: +7 499 681-75-28 | Email: sale@came-russia.ru | <https://came-russia.ru>

Запросите персональное коммерческое предложение - наши менеджеры ответят в течение 1 часа

Тел: +7 499 681-75-28 | Email: sale@came-russia.ru | <https://came-russia.ru>

Характеристики Блокиратор дорожный RRB 900 SHALLOW CAME RRB-45P90-2p-SHLW

Артикул	RRB-45P90-2p-SHLW
Отделка заграждающей части	порошковая окраска (RAL9005 и RAL1003)
Нагрузка на ось (т)	50
Рабочее давление (бар)	70-150
Время опускания (с)	3-5
Время подъема (с)	3 - 5 (1 сек при установке HPU-НА-2P)
Интенсивность использования (%)	ИНТЕНСИВНОЕ
Тип привода	гидравлический
Сопротивление проникновению (кДж)	1110
Класс защиты блока управления (IP)	IP55 (IP67 при установке HPU-IP67)
Класс защиты исполнительного устройства (IP)	68
Уровень безопасности	2
Сопротивление наезду автомобиля	7500 кг \ 65 км/ч
Сертификат безопасности	K-12 (M40)
Рычаг для ручного подъема	по умолчанию
Макс. мощность (Вт)	5500 (при установке HPU-НА-2P)

Отправьте запрос на коммерческое предложение и получите индивидуальные цены и сроки поставки

Тел: +7 499 681-75-28 | Email: sale@came-russia.ru | <https://came-russia.ru>

Запросите персональное коммерческое предложение - наши менеджеры ответят в течение 1 часа

Тел: +7 499 681-75-28 | Email: sale@came-russia.ru | <https://came-russia.ru>

Потребляемая мощность (Вт)	4000
Длина кабеля и рукава высокого давления в комплекте (м)	10
Тип монтажа	встроенный
Серия/линейка	RRB SHLW Reinforced усиленная K8
Толщина металла (мм)	6+5
Глубина (мм)	2000
Ширина (мм)	4955
Высота (мм)	390
Высота заграждающей части (мм)	900
Ширина заграждающей части (мм)	4500
Напряжение электропитания трехфазного тока (В, 50 Гц)	380
Система/комплект управления (в комплекте)	шкаф управления с рукавом высокого давления 10 метров; ручной аварийный насос; кнопочная станция (HPU-EBTN)
Температура эксплуатации (°C)	-5°C / +55°C (-30°C / +70°C при установке HPU-HTRO и HPU-HTRC)
Циклов/час	350
Совместимость с CAME Connect	только управление

Отправьте запрос на коммерческое предложение и получите индивидуальные цены и сроки поставки

Тел: +7 499 681-75-28 | Email: sale@came-russia.ru | <https://came-russia.ru>

Запросите персональное коммерческое предложение - наши менеджеры ответят в течение 1 часа

Тел: +7 499 681-75-28 | Email: sale@came-russia.ru | <https://came-russia.ru>

Фото Блокиратор дорожный RRB 900 SHALLOW CAME RRB-45P90-2p-SHLW



Отправьте запрос на коммерческое предложение и получите индивидуальные цены и сроки поставки

Тел: +7 499 681-75-28 | Email: sale@came-russia.ru | <https://came-russia.ru>

Запросите персональное коммерческое предложение - наши менеджеры ответят в течение 1 часа

Тел: +7 499 681-75-28 | Email: sale@came-russia.ru | <https://came-russia.ru>

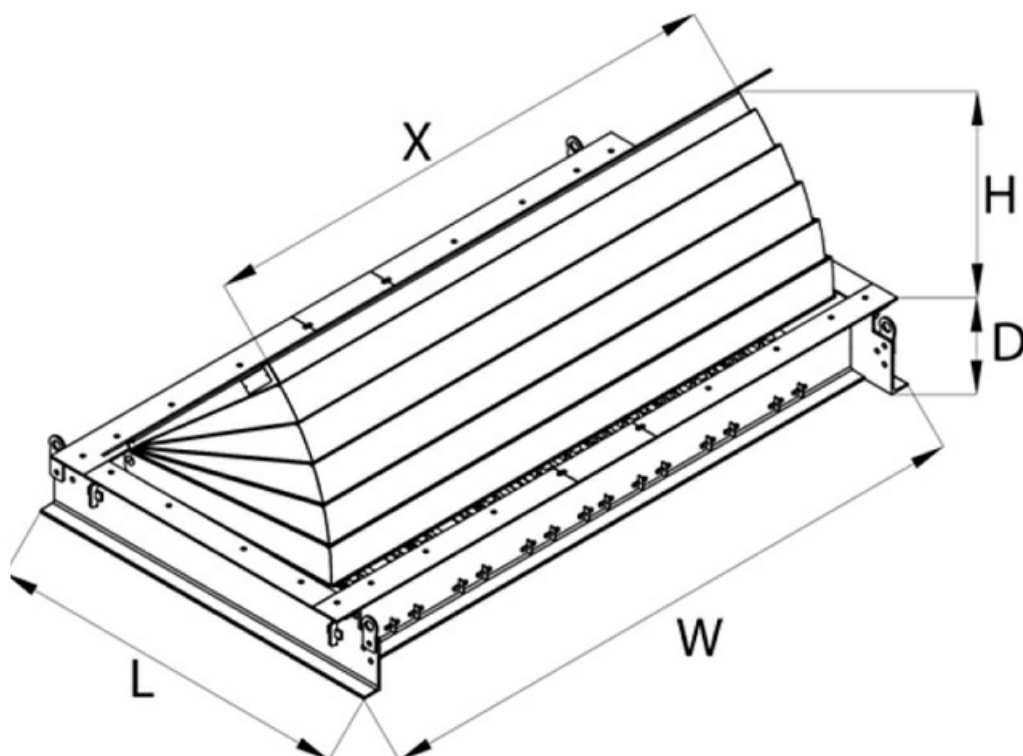

Отправьте запрос на коммерческое предложение и получите индивидуальные цены и сроки поставки

Тел: +7 499 681-75-28 | Email: sale@came-russia.ru | <https://came-russia.ru>

Запросите персональное коммерческое предложение - наши менеджеры ответят в течение 1 часа

Тел: +7 499 681-75-28 | Email: sale@came-russia.ru | <https://came-russia.ru>

Product Code	Blocker Unit Width (X)	Nr. of Pistons	Raising Height (H) 90 cm
			Dimensions (LxWxD)
RRB 10P__SRF	1000	1	2025 x 1455 x 390
RRB 15P__SRF	1500	1	2025 x 1955 x 390
RRB 20P__SRF	2000	1	2025 x 2455 x 390
RRB 25P__SRF	2500	1	2025 x 2955 x 390
RRB 30P__SRF	3000	1	2025 x 3455 x 390
RRB 35P__SRF	3500	1	2025 x 3955 x 390
RRB 35P__SRF	3500	2	2025 x 3955 x 390
RRB 40P__SRF	4000	2	2025 x 4445 x 390
RRB 45P__SRF	4500	2	2025 x 4955 x 390
RRB 50P__SRF	5000	2	2025 x 5455 x 390
RRB 55P__SRF	5500	2	2025 x 5955 x 390
RRB 60P__SRF	6000	2	2025 x 6455 x 390
RRB 65P__SRF	6500	2	2025 x 6955 x 390

Отправьте запрос на коммерческое предложение и получите индивидуальные цены и сроки поставки

Тел: +7 499 681-75-28 | Email: sale@came-russia.ru | <https://came-russia.ru>