

Запросите персональное коммерческое предложение - наши менеджеры ответят в течение 1 часа

Тел: +7 499 681-75-28 | Email: sale@came-russia.ru | <https://came-russia.ru>

**Полные характеристики, описание и фото на
Блокиратор дорожный RRB 900 SHALLOW CAME RRB-55P90-2p-
SHLW
(RRB-55P90-2p-SHLW)**



УЗНАТЬ ЦЕНУ ИЛИ КУПИТЬ

Отправьте запрос на коммерческое предложение и получите индивидуальные цены и сроки поставки

Тел: +7 499 681-75-28 | Email: sale@came-russia.ru | <https://came-russia.ru>

Запросите персональное коммерческое предложение - наши менеджеры ответят в течение 1 часа

Тел: +7 499 681-75-28 | Email: sale@came-russia.ru | <https://came-russia.ru>

Оглавление

Описание RRB-55P90-2p-SHLW

Характеристики товара

Фото RRB-55P90-2p-SHLW

Отправьте запрос на коммерческое предложение и получите индивидуальные цены и сроки поставки

Тел: +7 499 681-75-28 | Email: sale@came-russia.ru | <https://came-russia.ru>

Запросите персональное коммерческое предложение - наши менеджеры ответят в течение 1 часа

Тел: +7 499 681-75-28 | Email: sale@came-russia.ru | <https://came-russia.ru>

Описание Блокиратор дорожный RRB 900 SHALLOW CAME RRB-55P90-2p-SHLW

Блокиратор дорожный гидравлической серии RRB SHLW Reinforced усиленный K8 предназначен для обеспечения физической защиты въездных зон. Модель RRB 900 SHALLOW выполнена для поверхностного монтажа и рассчитана на работу в составе системы дорожного ограждения. Конструкция включает шкаф управления с рукавом высокого давления длиной 10 метров, а также элементы ручного управления и кнопочную станцию, чтобы сохранять управляемость оборудования на объекте в штатных и нештатных сценариях.

Оборудование разработано и изготовлено с учетом требований безопасности и стандартов для дорожных барьеров, включая нормы IWA 14-1 и требования PAS68. Платформа оснащена зуммером и телескопической фронтальной панелью, благодаря чему обеспечивается удобство эксплуатации и индикации режимов работы для персонала на площадке.

Функциональные возможности RRB-55P90-2p-SHLW

Система реализует управляемое поднятие и опускание ограждающей части с гидравлическим приводом. Время опускания составляет 3-5 с, а время подъема — 3-5 с (1 сек при установке HPU-NA-2P), что позволяет оптимизировать реакцию ограждения на сигнал управления.

- Гидравлический привод обеспечивает перемещение ограждающей части с заданными интервалами времени.
- Шкаф управления поставляется в комплекте с рукавом высокого давления 10 м для подключения оборудования на объекте.
- Кнопочная станция (HPU-EBTN) используется для управления режимами с локального поста.
- Ручной аварийный насос и ручной рычаг для подъема применяются в ситуациях, когда требуется аварийное приведение системы в работоспособное состояние.
- Индикация и предупреждение обеспечиваются зуммером, установленным на платформе.
- Платформа выполнена с телескопической фронтальной панелью для удобства эксплуатации.

Отправьте запрос на коммерческое предложение и получите индивидуальные цены и сроки поставки

Тел: +7 499 681-75-28 | Email: sale@came-russia.ru | <https://came-russia.ru>

Запросите персональное коммерческое предложение - наши менеджеры ответят в течение 1 часа

Тел: +7 499 681-75-28 | Email: sale@came-russia.ru | <https://came-russia.ru>

Технические особенности

Модель рассчитана на интенсивную эксплуатацию и имеет рабочие параметры, подобранные под работу в условиях реального уличного объекта. Для заграждающей части предусмотрены геометрические размеры и параметры устойчивости, а для системы управления — классы защиты и электрические характеристики.

- Время опускания: 3-5 с.
- Время подъема: 3-5 с (1 сек при установке HPU-NA-2P).
- Высота: 390 мм; высота заграждающей части: 900 мм.
- Глубина: 2000 мм.
- Ширина: 5955 мм; ширина заграждающей части: 5500 мм.
- Тип привода: гидравлический; тип монтажа: встроенный.
- Толщина металла: 6+5 мм.
- Рабочее давление: 70-150 бар.
- Нагрузка на ось: 50 т.
- Сопротивление наезду автомобиля: 7500 кг \ 65 км/ч.
- Сопротивление проникновению: 1110 кДж.
- Интенсивность использования: ИНТЕНСИВНОЕ; циклов/час: 350.
- Потребляемая мощность: 5500 Вт; максимальная мощность: 11000 Вт (при установке HPU-NA-2P).
- Напряжение электропитания трехфазного тока: 380 В, 50 Гц.
- Диапазон рабочих температур: -5 °C / +55 °C (в вариантах с установкой HPU-HTRO и HPU-HTRC: -30 °C / +70 °C).
- Класс защиты блока управления: IP55 (IP67 при установке HPU-IP67); класс защиты исполнительного устройства: 68.
- Класс безопасности: 2; сертификат безопасности: К-12 (M40).
- Отделка заграждающей части: порошковая окраска (RAL9005 и RAL1003).
- Датчик уровня масла: при установке HPU-OLVLS.
- Длина кабеля и рукава высокого давления в комплекте: 10 м.
- Уровень безопасности: 2.

Отправьте запрос на коммерческое предложение и получите индивидуальные цены и сроки поставки

Тел: +7 499 681-75-28 | Email: sale@came-russia.ru | <https://came-russia.ru>

Запросите персональное коммерческое предложение - наши менеджеры ответят в течение 1 часа

Тел: +7 499 681-75-28 | Email: sale@came-russia.ru | <https://came-russia.ru>

Применение

Блокиратор дорожный предназначен для организации контролируемых въездов и защиты транспортной инфраструктуры. Устройство применяется для создания физического барьера на проездах, где требуется эффективная защита и управляемое открытие/закрытие ограждения. Поскольку модель рассчитана на уличную эксплуатацию и имеет указанные классы защиты, ее используют на объектах с повышенными требованиями к безопасности и регламенту работы оборудования. Для корректной работы в расширенных температурных условиях могут применяться установочные опции, такие как HPU-HTRO и HPU-HTRC, а для повышения герметичности — HPU-IP67.

Отправьте запрос на коммерческое предложение и получите индивидуальные цены и сроки поставки

Тел: +7 499 681-75-28 | Email: sale@came-russia.ru | <https://came-russia.ru>

Запросите персональное коммерческое предложение - наши менеджеры ответят в течение 1 часа

Тел: +7 499 681-75-28 | Email: sale@came-russia.ru | <https://came-russia.ru>

Характеристики Блокиратор дорожный RRB 900 SHALLOW CAME RRB-55P90-2p-SHLW

Рабочее давление (бар)	70-150
Нагрузка на ось (т)	50
Время опускания (с)	3-5
Время подъема (с)	3 - 5 (1 сек при установке HPU-NA-2P)
Тип привода	гидравлический
Ручное аварийное управление	ручной аварийный насос
Рычаг для ручного подъёма	по умолчанию
Длина кабеля и рукава высокого давления в комплекте (м)	10
Отделка заграждающей части	порошковая окраска (RAL9005 и RAL1003)
Сопrotивление проникновению (кДж)	1110
Класс защиты блока управления (IP)	IP55 (IP67 при установке HPU-IP67)
Класс защиты исполнительного устройства (IP)	68
Уровень безопасности	2
Сопrotивление наезду автомобиля	7500 кг \ 65 км/ч
Макс. мощность (Вт)	11000 (при установке HPU-NA-2P)
Потребляемая мощность (Вт)	5500

Отправьте запрос на коммерческое предложение и получите индивидуальные цены и сроки поставки

Тел: +7 499 681-75-28 | Email: sale@came-russia.ru | <https://came-russia.ru>

Запросите персональное коммерческое предложение - наши менеджеры ответят в течение 1 часа

Тел: +7 499 681-75-28 | Email: sale@came-russia.ru | <https://came-russia.ru>

Артикул (SKU)	RRB-55P90-2p-SHLW
Тип монтажа	встроенный
Тип товара	Блокиратор дорожный
Серия/линейка	RRB SHLW Reinforced усиленная K8
Толщина металла (мм)	6+5
Глубина (мм)	2000
Ширина (мм)	5955
Высота (мм)	390
Высота заграждающей части (мм)	900
Ширина заграждающей части (мм)	5500
Напряжение электропитания трехфазного тока (В, 50 Гц)	380
Комплект управления (в составе поставки)	шкаф управления с рукавом высокого давления 10 м; кнопочная станция (HPU-EBTN)
Интенсивность использования	ИНТЕНСИВНОЕ
Диапазон рабочих температур (°C)	-5 °C / +55 °C (-30 °C / +70 °C при установке HPU-HTRO и HPU-HTRC)
Циклов/час	350
Датчик уровня масла	при установке HPU-OLVLS
Совместимость с CAME Connect	только управление

Отправьте запрос на коммерческое предложение и получите индивидуальные цены и сроки поставки

Тел: +7 499 681-75-28 | Email: sale@came-russia.ru | <https://came-russia.ru>

Запросите персональное коммерческое предложение - наши менеджеры ответят в течение 1 часа

Тел: +7 499 681-75-28 | Email: sale@came-russia.ru | <https://came-russia.ru>

Фото Блокиратор дорожный RRB 900 SHALLOW CAME RRB-55P90-2p-SHLW



Отправьте запрос на коммерческое предложение и получите индивидуальные цены и сроки поставки

Тел: +7 499 681-75-28 | Email: sale@came-russia.ru | <https://came-russia.ru>

Запросите персональное коммерческое предложение - наши менеджеры ответят в течение 1 часа

Тел: +7 499 681-75-28 | Email: sale@came-russia.ru | <https://came-russia.ru>

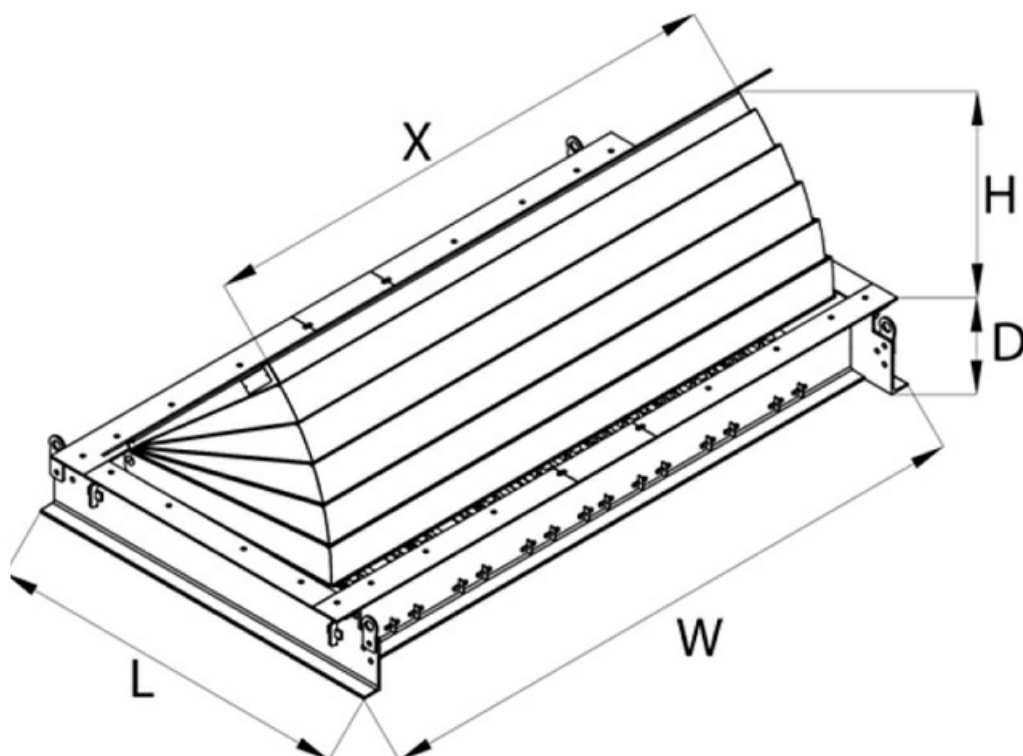

Отправьте запрос на коммерческое предложение и получите индивидуальные цены и сроки поставки

Тел: +7 499 681-75-28 | Email: sale@came-russia.ru | <https://came-russia.ru>

Запросите персональное коммерческое предложение - наши менеджеры ответят в течение 1 часа

Тел: +7 499 681-75-28 | Email: sale@came-russia.ru | <https://came-russia.ru>

Product Code	Blocker Unit Width (X)	Nr. of Pistons	Raising Height (H) 90 cm
			Dimensions (LxWxD)
RRB 10P__SRF	1000	1	2025 x 1455 x 390
RRB 15P__SRF	1500	1	2025 x 1955 x 390
RRB 20P__SRF	2000	1	2025 x 2455 x 390
RRB 25P__SRF	2500	1	2025 x 2955 x 390
RRB 30P__SRF	3000	1	2025 x 3455 x 390
RRB 35P__SRF	3500	1	2025 x 3955 x 390
RRB 35P__SRF	3500	2	2025 x 3955 x 390
RRB 40P__SRF	4000	2	2025 x 4445 x 390
RRB 45P__SRF	4500	2	2025 x 4955 x 390
RRB 50P__SRF	5000	2	2025 x 5455 x 390
RRB 55P__SRF	5500	2	2025 x 5955 x 390
RRB 60P__SRF	6000	2	2025 x 6455 x 390
RRB 65P__SRF	6500	2	2025 x 6955 x 390

Отправьте запрос на коммерческое предложение и получите индивидуальные цены и сроки поставки

Тел: +7 499 681-75-28 | Email: sale@came-russia.ru | <https://came-russia.ru>