

Запросите персональное коммерческое предложение - наши менеджеры ответят в течение 1 часа

Тел: +7 499 681-75-28 | Email: sale@came-russia.ru | <https://came-russia.ru>

**Полные характеристики, описание и фото на
Блокиратор дорожный RRB 900 SHALLOW CAME RRB-60P90-2p-
SHLW
(RRB-60P90-2p-SHLW)**



УЗНАТЬ ЦЕНУ ИЛИ КУПИТЬ

Отправьте запрос на коммерческое предложение и получите индивидуальные цены и сроки поставки

Тел: +7 499 681-75-28 | Email: sale@came-russia.ru | <https://came-russia.ru>

Запросите персональное коммерческое предложение - наши менеджеры ответят в течение 1 часа

Тел: +7 499 681-75-28 | Email: sale@came-russia.ru | <https://came-russia.ru>

Оглавление

Описание RRB-60P90-2p-SHLW

Характеристики товара

Фото RRB-60P90-2p-SHLW

Отправьте запрос на коммерческое предложение и получите индивидуальные цены и сроки поставки

Тел: +7 499 681-75-28 | Email: sale@came-russia.ru | <https://came-russia.ru>

Запросите персональное коммерческое предложение - наши менеджеры ответят в течение 1 часа

Тел: +7 499 681-75-28 | Email: sale@came-russia.ru | <https://came-russia.ru>

Описание Блокиратор дорожный RRB 900 SHALLOW CAME RRB-60P90-2p-SHLW

Блокиратор дорожный серии RRB для поверхностного монтажа — гидравлическое решение, предназначенное для ограничения проезда автотранспорта на охраняемых участках. Модель RRB 900 SHALLOW рассчитана на установку в инфраструктуру, где требуется надежная защита и контролируемая работа исполнительного механизма.

Конструкция выполнена как гидравлический барьер с двумя гидроцилиндрами. Платформа оборудована шкафом управления с рукавом высокого давления длиной 10 метров, ручным аварийным насосом и кнопочной станцией (НПУ-ЕВТН). Для удобства эксплуатации предусмотрены зуммер и телескопическая фронтальная панель, а работа разработана и изготовлена с учетом требований по безопасности и сертификационным стандартам, указанным в техническом описании.

При использовании решения учитывается интенсивность эксплуатации, а также требования к устойчивости к наезду автомобиля. Готовый комплект рассчитан на стабильную работу и поддерживает управление в составе систем CAME Connect.

Функциональные возможности RRB-60P90-2p-SHLW

Блокиратор предназначен для автоматического опускания и подъема заграждающей части с управлением со шкафа и кнопочной станции, а также с возможностью выполнения аварийных действий при необходимости.

- Автоматический цикл опускания и подъема с заданными временами: время опускания составляет 3–5 с, время подъема — 3–5 с (с дополнительным уточнением для установки НПУ-НА-2Р).
- Гидравлический привод с поддержкой рабочей нагрузки и расчетных циклов/час.
- Ручной аварийный насос для действий в нестандартных ситуациях.
- Шкаф управления в комплекте с рукавом высокого давления длиной 10 м.
- Зуммер и телескопическая фронтальная панель для индикации и удобства эксплуатации.
- Совместимость с CAME Connect: доступно только управление.

Отправьте запрос на коммерческое предложение и получите индивидуальные цены и сроки поставки

Тел: +7 499 681-75-28 | Email: sale@came-russia.ru | <https://came-russia.ru>

Запросите персональное коммерческое предложение - наши менеджеры ответят в течение 1 часа

Тел: +7 499 681-75-28 | Email: sale@came-russia.ru | <https://came-russia.ru>

Технические особенности

- Высота ограждающей части: 900 мм.
- Габаритная высота: 390 мм.
- Глубина: 2000 мм.
- Ширина: 6455 мм.
- Ширина ограждающей части: 6000 мм.
- Рабочие времена: опускание 3–5 с; подъем 3–5 с (время подано с уточнением для установки HPU-NA-2P).
- Циклов/час: 350.
- Интенсивность использования: «ИНТЕНСИВНОЕ».
- Тип привода: гидравлический.
- Тип монтажа: встроенный.
- Толщина металла: 6+5 мм.
- Рабочее давление: 70–150 бар.
- Питание/электропараметры: напряжение электропитания трехфазного тока 380 В, частота 50 Гц.
- Потребляемая мощность: 5500 Вт.
- Максимальная мощность: 11000 Вт (при установке HPU-NA-2P).
- Класс защиты блока управления: IP55 (IP67 при установке HPU-IP67).
- Класс защиты исполнительного устройства: 68.
- Диапазон рабочих температур: от -5°C до +55°C; дополнительно указано расширение до -30°C / +70°C при установке HPU-HTRO и HPU-HTRC.
- Нагрузка на ось: 50 т.
- Сопротивление наезду автомобиля: 7500 кг и 65 км/ч.
- Сопротивление проникновению: 1110 кДж.
- Отделка ограждающей части: порошковая окраска (RAL9005 и RAL1003).
- Датчик уровня масла: при установке HPU-OLVLS.
- Длина кабеля и рукава высокого давления в комплекте: 10 м.
- Рычаг для ручного подъема: по умолчанию.
- Уровень безопасности: 2.
- Сертификат безопасности: K-12 (M40).
- Класс защиты исполнительного устройства: 68.
- Информации о классе защиты блока управления: IP55; возможно расширение до IP67 при установке комплекта.

Отправьте запрос на коммерческое предложение и получите индивидуальные цены и сроки поставки

Тел: +7 499 681-75-28 | Email: sale@came-russia.ru | <https://came-russia.ru>

Запросите персональное коммерческое предложение - наши менеджеры ответят в течение 1 часа

Тел: +7 499 681-75-28 | Email: sale@came-russia.ru | <https://came-russia.ru>

Применение

Блокиратор предназначен для установки на объектах с требованиями к ограничению движения автотранспорта. Он используется как элемент инженерной защиты, где важны время реакции, устойчивость конструкции и расчетные показатели безопасности, включая сопротивление наезду и сопротивление проникновению.

- Для защиты территорий и зон с контролируемым проездом транспорта.
- Для площадок, где требуется встроенная установка и работа гидравлического привода в составе инфраструктуры.
- Для объектов, где рассматривается интеграция управления в экосистему CAME Connect (только управление).

Оборудование ориентировано на сценарии эксплуатации с интенсивным режимом и рассчитано на заявленные циклы работы.

Отправьте запрос на коммерческое предложение и получите индивидуальные цены и сроки поставки

Тел: +7 499 681-75-28 | Email: sale@came-russia.ru | <https://came-russia.ru>

Запросите персональное коммерческое предложение - наши менеджеры ответят в течение 1 часа

Тел: +7 499 681-75-28 | Email: sale@came-russia.ru | <https://came-russia.ru>

Характеристики Блокиратор дорожный RRB 900 SHALLOW CAME RRB-60P90-2p-SHLW

Рабочее давление	70-150 бар
Привод	гидравлический
Нагрузка на ось	50 т
Время опускания	3-5 с
Время подъема	3-5 с (1 сек при установке HPU-NA-2P)
Отделка заграждающей части	порошковая окраска (RAL9005 и RAL1003)
Длина кабеля и рукава высокого давления в комплекте	10 м
Тип монтажа	встроенный
Уровень безопасности	2
Сопrotивление наезду автомобиля	7500 кг \ 65 км/ч
Сертификат безопасности	K-12 (M40)
Класс защиты исполнительного устройства	68
Сопrotивление проникновению	1110 кДж
Класс защиты блока управления	IP55 (IP67 при установке HPU-IP67)
Макс. мощность	11000 Вт (при установке HPU-NA-2P)
Потребляемая мощность	5500 Вт

Отправьте запрос на коммерческое предложение и получите индивидуальные цены и сроки поставки

Тел: +7 499 681-75-28 | Email: sale@came-russia.ru | <https://came-russia.ru>

Запросите персональное коммерческое предложение - наши менеджеры ответят в течение 1 часа

Тел: +7 499 681-75-28 | Email: sale@came-russia.ru | <https://came-russia.ru>

Тип изделия	Блокиратор дорожный
Серия/линейка	RRB SHALLOW
Ширина заграждающей части	6000 мм
Высота заграждающей части	900 мм
Толщина металла	6+5 мм
Глубина	2000 мм
Высота	390 мм
Ширина	6455 мм
Напряжение электропитания	380 В, 50 Гц (трехфазный ток)
Интенсивность использования	ИНТЕНСИВНОЕ
Диапазон рабочих температур	-5°C / +55°C (-30°C / +70°C при установке HPU-HTRO и HPU-HTRC)
Циклов/час	350
Датчик уровня масла	при установке HPU-OLVLS
Совместимость с CAME Connect	только управление

Отправьте запрос на коммерческое предложение и получите индивидуальные цены и сроки поставки

Тел: +7 499 681-75-28 | Email: sale@came-russia.ru | <https://came-russia.ru>

Запросите персональное коммерческое предложение - наши менеджеры ответят в течение 1 часа

Тел: +7 499 681-75-28 | Email: sale@came-russia.ru | <https://came-russia.ru>

Фото Блокиратор дорожный RRB 900 SHALLOW CAME RRB-60P90-2p-SHLW



Отправьте запрос на коммерческое предложение и получите индивидуальные цены и сроки поставки

Тел: +7 499 681-75-28 | Email: sale@came-russia.ru | <https://came-russia.ru>

Запросите персональное коммерческое предложение - наши менеджеры ответят в течение 1 часа

Тел: +7 499 681-75-28 | Email: sale@came-russia.ru | <https://came-russia.ru>

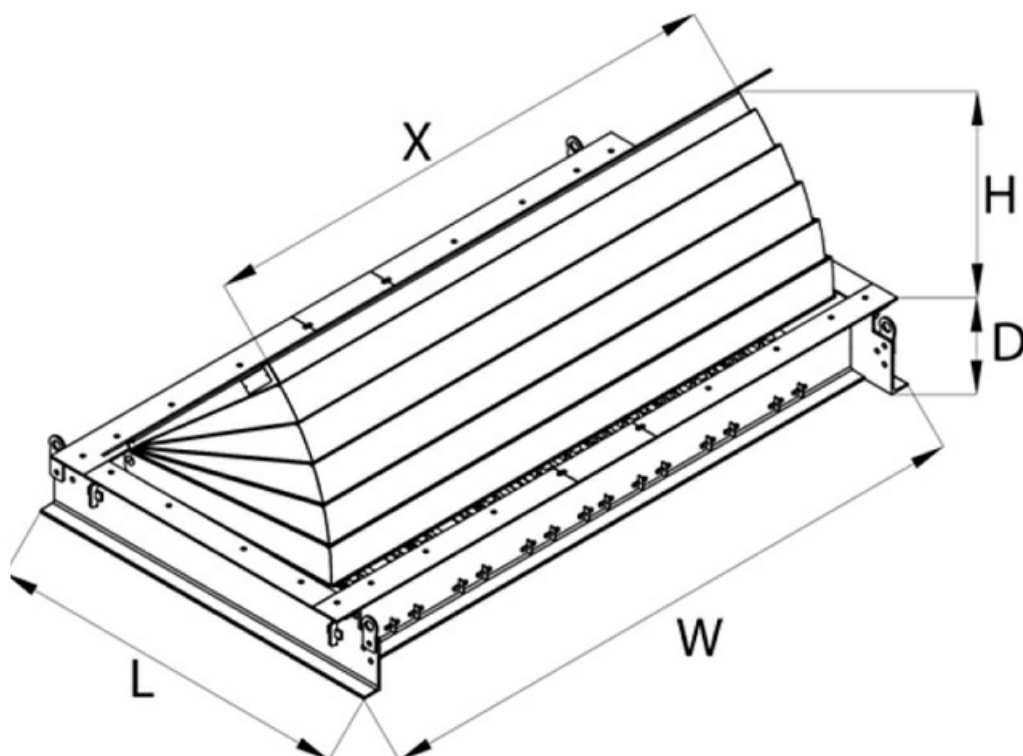

Отправьте запрос на коммерческое предложение и получите индивидуальные цены и сроки поставки

Тел: +7 499 681-75-28 | Email: sale@came-russia.ru | <https://came-russia.ru>

Запросите персональное коммерческое предложение - наши менеджеры ответят в течение 1 часа

Тел: +7 499 681-75-28 | Email: sale@came-russia.ru | <https://came-russia.ru>

Product Code	Blocker Unit Width (X)	Nr. of Pistons	Raising Height (H) 90 cm
			Dimensions (LxWxD)
RRB 10P__SRF	1000	1	2025 x 1455 x 390
RRB 15P__SRF	1500	1	2025 x 1955 x 390
RRB 20P__SRF	2000	1	2025 x 2455 x 390
RRB 25P__SRF	2500	1	2025 x 2955 x 390
RRB 30P__SRF	3000	1	2025 x 3455 x 390
RRB 35P__SRF	3500	1	2025 x 3955 x 390
RRB 35P__SRF	3500	2	2025 x 3955 x 390
RRB 40P__SRF	4000	2	2025 x 4445 x 390
RRB 45P__SRF	4500	2	2025 x 4955 x 390
RRB 50P__SRF	5000	2	2025 x 5455 x 390
RRB 55P__SRF	5500	2	2025 x 5955 x 390
RRB 60P__SRF	6000	2	2025 x 6455 x 390
RRB 65P__SRF	6500	2	2025 x 6955 x 390

Отправьте запрос на коммерческое предложение и получите индивидуальные цены и сроки поставки

Тел: +7 499 681-75-28 | Email: sale@came-russia.ru | <https://came-russia.ru>